

Kraków, dnia 11.10.2019 r.
ZDW/PW/2019/147 /DN4/AK
znak sprawy: ZDW-DN-4-271-51/19

Wg rozdzielnika

dotyczy: postępowania w sprawie zamówienia ZACHODNIA OBWODNICA ZIELONEK – zaprojektowanie i wykonanie robót (w podziale na zadania) (nr ZDW-DN-4-271-51/19)

- I. W odpowiedzi na złożone przez Wykonawców wnioski o wyjaśnienie treści SIWZ w niniejszym postępowaniu Zamawiający – Zarząd Dróg Wojewódzkich w Krakowie, wyznaczony do przeprowadzenia postępowania jw. w imieniu i na rzecz następujących Zamawiających: Zarządu Dróg Wojewódzkich w Krakowie i Zarządu Inwestycji Miejskich w Krakowie, na podstawie art. 38 ust. 1, 2 i 4 ustawy z dnia 29 stycznia 2004 r. – Prawo zamówień publicznych (tekst jedn. Dz. U. z 2018 r. poz. 1986, ze zm., zwanej dalej ustawą PZP) udziela odpowiedzi na następujące pytania (numeracja pytań oraz kolejność udzielania odpowiedzi jest ustalona przez Zamawiającego):

Pytanie nr 2

Dołączony PFU – Obwodnica Zielonek zadanie nr 2 określa jako koniec obwodnicy „Węzeł północnej Obwodnicy Krakowa”. Proszę o dokładne podanie miejsca zakończenia zadania nr 2 z dołączeniem sytuacji z naniesionym końcem opracowania dla tego zadania.

Odpowiedź

Zamawiający w linku ftp://ftp.zdw.home.pl/wzp20/51_19 folder: „załączniki do pisma 11.10.2019 r.” w ramach pliku pn. *Uzgodnienia POK* udostępnił fragment Projektu Zagospodarowania Terenu – część rysunkową, w zakresie budowy Północnej Obwodnicy Krakowa (droga S 52).

Miejscem zakończenia Zadania nr 2 jest granica działek o nr ewidencyjnych 1118/8 i 1117/2 zgodnie z udostępnionym planem sytuacyjnym Północnej Obwodnicy Krakowa w miejscu projektowanego węzła autostradowego.

Pytanie nr 3

Proszę o potwierdzenie, że w ramach Obwodnicy Zielonek zadanie nr 2 wykonanie węzła północnego Obwodnicy Krakowa wyłączone jest z zakresu robót.

Odpowiedź

Zamawiający informuje, iż zgodnie z zakresem Zadania nr 2 przedstawionym w projekcie koncepcyjnym i Programie Funkcjonalno-Użytkowym (PFU) wykonanie węzła drogowego północnej Obwodnicy Krakowa nie jest objęte zakresem inwestycji budowy zachodniej obwodnicy Zielonek.

Miejscem zakończenia Zadania nr 2 jest granica działek o nr ewidencyjnych 1118/8 i 1117/2 zgodnie z udostępnionym planem sytuacyjnym Północnej Obwodnicy Krakowa w miejscu projektowanego węzła autostradowego.

Pytanie nr 4

Proszę o informację czy załączony rysunek z projektu „Wiadukt nad koleją W-1 rysunki ogólne uwzględnia wytyczne wydane przez PKP Polskie Linie Kolejowe S.A. opisane w piśmie Nr IZDK2-505-215/19 z dnia 26.07.2019r

Odpowiedź

Zamawiający informuje, iż rozwiązanie projektowe wiaduktu nad koleją W-1 zamieszczone w projekcie koncepcyjnym nie uwzględnia wytycznych PKP PLK S.A. zn. IZDK2-505-215/19 z dnia 26.07.2019 r.

Obowiązkiem Wykonawcy w ramach realizacji niniejszego zamówienia – zgodnie z zapisem pkt 1.4.3.1. PFU *Obiekty mostowe* mówiącym, iż „*Wiadukt nad linią kolejową nr 95 należy zaprojektować zgodnie z warunkami i uzgodnieniami z PKP.*” – jest uwzględnienie uzyskanych przez Zamawiającego w/w wytycznych PKP PLK S.A. oraz uzgodnień z PKP PLK S.A. pozyskanych przez Wykonawcę na etapie opracowania dokumentacji projektowej i realizacji robót.

Pytanie nr 5

Proszę o potwierdzenie, że dla Obwodnicy Zielonek zadanie nr 1 obowiązują wytyczne wydane przez Zarząd Transportu Publicznego w Krakowie opisane załącznikiem nr 6. TT.4212.392.2019 do PFU, a dla zadania nr 2 nie obowiązują.

Odpowiedź

Zamawiający potwierdza, iż wytyczne wydane przez Zarząd Transportu Publicznego w Krakowie opisane w załączniku nr 6 PFU zn. TT.4212.392.2019 obowiązują dla Zadania nr 1 – zaznacza się, iż wytyczne te nie obowiązują dla Zadania nr 2.

Jednocześnie Zamawiający informuje, że zarządzenie Dyrektora Zarządu Infrastruktury Komunalnej i Transportu w Krakowie nr 48/2017 dla Zadania nr 1 zostaje zastąpione zarządzeniem Dyrektora Zarządu Dróg Miasta Krakowa nr 117/2019 – dokument ten udostępniony jest w linku: ftp://ftp.zdw.home.pl/wzp20/51_19 folder: „załączniki do pisma 11.10.2019 r.” jako załącznik do PFU Zadanie 1 plik pn. *Zarządzenie 117-2019*.

Pytanie nr 6

Proszę o sprecyzowanie co Zamawiający ma na myśli opisując w pkt. 2.2.6 Nawierzchnie PFU zadania nr 1 Zatoki autobusowe betonowe dyktowane, zbrojone

Odpowiedź

Zamawiający informuje, iż w ramach przywołanego w pytaniu zapisu zaistniała omyłka pisarska (błąd literowy) – prawidłowy zapis pkt. 2.2.6 PFU winien brzmieć: „*Zatoki autobusowe betonowe dyblowane, zbrojone*”.

W związku z powyższym Zamawiający udostępnia zamienną stronę nr 40 PFU z poprawnie brzmiącym zapisem – dokument ten zamieszczony jest w linku: ftp://ftp.zdw.home.pl/wzp20/51_19 folder „załączniki do pisma 11.10.2019 r.” plik pn. *zamienna strona 40 PFU - Zadanie 1*.

Pytanie nr 9

Prosimy o zamieszczenie koncepcji programowej - części rysunkowej w wersji edytowalnej, jako pomocy w przygotowaniu oferty.

Odpowiedź

Zamawiający w ramach SIWZ (OPZ – zał. nr 1 SIWZ) udostępnił koncepcję programową w formacie .pdf.

Dodatkowo, w związku ze złożonym wnioskiem Zamawiający udostępnia część rysunkową koncepcji programowej w formacie .dwg – z zastrzeżeniem, że jest to materiał pomocniczy, nie będący częścią (składową) SIWZ (OPZ). Dokument ten zamieszczony jest w linku:

ftp://ftp.zdw.home.pl/wzp20/51_19 folder „załączniki do pisma 11.10.2019 r.” plik pn. Koncepcja.dwg.

Pytanie nr 11

Dotyczy Wzoru Umowy § 2 pkt. 1: Prosimy o wskazanie hierarchii ważności dokumentów.

Odpowiedź

Zamawiający nie określa hierarchii ważności dokumentów składających się na całość dokumentacji postępowania – realizacja zamówienia ma odbywać się na podstawie umowy i SIWZ (w tym OPZ i załączników – zhierarchizowanych wedle ich zapisów szczegółowych). Zaznacza się jednocześnie, iż pierwszeństwo będą mieć zapisy bardziej szczegółowe w danej sprawie (obszarze), a w przypadku dokumentów wartościowanych czasowo (SIWZ – zmiany SIWZ, umowa – zmiany umowy) – dokumenty chronologicznie nowsze (w zakresie, w jakim zmiany następują).

Ponadto wskazuje się, iż katalog dokumentów składających się na umowę wraz z wytycznymi ich stosowania i interpretacji zawarty jest w § 2 wzoru umowy – zał. nr 7 SIWZ.

Pytanie nr 13

Dotyczy Wzoru Umowy § 3 pkt. 6: Prosimy o udzielenie odpowiedzi na pytanie, czy w przypadku ustawowej zmiany stawki podatku VAT (tj. jej zwiększenia), Zamawiający podwyższy kwotę brutto? Prosimy o udzielenie odpowiedzi twierdzącej lub przeczącej, nie budzącej wątpliwości interpretacyjnych.

Odpowiedź

Zamawiający wskazuje, iż umowa przewiduje możliwość zmiany (waloryzacji) wysokości wynagrodzenia umownego w przypadku m.in. zmiany stawki podatku od towarów i usług, jeżeli zmiana ta będzie miała wpływ na koszty wykonania zamówienia przez Wykonawcę – na zasadach określonych w umowie (zgodnie z zapisami § 3 ust. 4 – 11 wzoru umowy – zał. nr 7 SIWZ). W przypadku zaistnienia takiej sytuacji Zamawiający pokryją maksymalnie 50 % zwiększonych w wyniku zmian kosztów wykonania zamówienia – jeżeli zostaną oczywiście spełnione przesłanki określone w umowie.

W ocenie Zamawiającego zapisy umowne w obecnym kształcie są precyzyjne, wyczerpująco regulują kwestie waloryzacji wynagrodzenia obowiązkowej w świetle art. 142 ust. 5 ustawy PZP oraz zapewniają zdywersyfikowanie i rozłożenie ryzyka w zakresie ewentualnego zwiększenia stawki podatku VAT pomiędzy strony umowy.

Pytanie nr 14

Dotyczy Wzoru Umowy § 3 pkt. 11. Prosimy o udzielenie odpowiedzi na pytanie czy Zamawiający dopuszcza możliwość waloryzacji wynagrodzenia w przypadku zmiany cen usług i materiałów na rynku? Umowa zawierana będzie na okres dłuższy niż 12 miesięcy.

Odpowiedź

Zamawiający nie dopuszcza możliwości waloryzacji (zwiększenia) wynagrodzenia w przypadku zmiany cen usług i materiałów na rynku.

Zawarte w umowie klauzule waloryzacyjne dotyczą jedynie kwestii wskazanych w § 3 ust. 4 wzoru umowy (wynikających z art. 142 ust. 5 ustawy PZP). Zaznacza się, iż na gruncie tego zamówienia wynagrodzenie umowne ma zasadniczo (z wyjątkiem kosztów wykonania ekranów akustycznych) charakter ryczałtowy w rozumieniu art. 632 KC. Wprowadzenie waloryzacji wynagrodzenia umownego w innych obszarach (z innych powodów), niż wynikające z art. 142 ust. 5 ustawy PZP, nie jest prawnie wymagane i Zamawiający takiej nie przewiduje.

Pytanie nr 15

Dotyczy Wzoru Umowy § 3 pkt. 17. Prosimy o udzielenie odpowiedzi na pytanie co Zamawiający rozumie pod pojęciem uznania wykonania przedmiotu umowy za należycie wykonane. Czy będzie to data podpisania protokołu odbioru końcowego?

Odpowiedź

Zgodnie z zapisami umowy § 4 pkt. 5 wzoru umowy (zał. nr 7 SIWZ): *Strony ustalają, że dniem wykonania przedmiotu umowy jest dzień dokonania końcowego odbioru robót określony w protokole odbioru końcowego robót, który stanowi wyłączny dokument potwierdzający wykonanie przedmiotu umowy. Przedmiotowa kwestia jest w ocenie Zamawiającego precyzyjnie uregulowana we wzorze umowy.*

Pytanie nr 16

Dotyczy Wzoru Umowy § 3 pkt. 21: Prosimy o podanie wartości środków finansowych zabezpieczonych na realizację tego zadania z rozbiciem na poszczególne lata realizacji kontraktu.

Odpowiedź

Zamawiający informuje, że montaż zabezpieczenia finansowego jest następujący:

Zadanie nr 1 – limity finansowe dla inwestycji według aktualnie obowiązującej Wieloletniej Prognozy Finansowej Gminy Miejskiej Kraków:

- 2020 r. – 1 000 000,00 zł
- 2021 r. – 1 000 000,00 zł
- 2022 r. – 41 000 000,00 zł
- 2023 r. – 61 000 000,00 zł

Zamawiający zaznacza przy tym, że w ramach wskazanego wyżej montażu finansowego dla Zadania 1 zawarte są zarówno kwoty przeznaczone na sfinansowanie niniejszego zamówienia, jak i koszty innych prac i czynności związanych z realizacją tej inwestycji (m.in. wykupu gruntów). Limity finansowe dla Zadania 1 zostaną wskazane w § 3 ust. 21 umowy – na bazie powyższego montażu finansowego, kiedy będzie znana już wysokość wynagrodzenia umownego za zrealizowanie niniejszego zadania (tj. po dokonaniu wyboru oferty najkorzystniejszej w niniejszym postępowaniu).

Zadanie nr 2 – podział środków finansowych:

- 2020 r. – 1 000 000,00 zł
- 2021 r. – 2 200 000,00 zł
- 2022 r. – 25 000 000,00 zł
- 2023 r. – pozostała kwota.

Jednocześnie Zamawiający informuje, iż szczegółowy sposób finansowania zamówienia w poszczególnych latach będzie wynikał przede wszystkim ze sporządzonych przez Wykonawcę po zawarciu umowy harmonogramu rzeczowo-finansowego zadania oraz Szczegółowej Kalkulacji Cenowej (SKC), przy czym dokumenty te winny uwzględniać powyższy montaż finansowy po stronie Zamawiających.

Pytanie nr 17

Dotyczy Wzoru Umowy § 5 pkt. 1: Prosimy o informację czy Zamawiający już posiada decyzję o współfinansowania przedmiotu umowy ze środków UE? Co w przypadku jeżeli Zamawiający nie otrzyma tych środków?

Odpowiedź

Zamawiający informuje, iż środki na sfinansowanie zamawiania zabezpieczone są w Wieloletnich Prognozach Finansowych obu Zamawiających.

Inwestycja ta planowana jest do realizacji przy uwzględnieniu dotacji z budżetu UE (pozyskanym dofinansowaniu ze środków unijnych), jednak procedury aplikacyjne nie zostały jeszcze uruchomione.

W zakresie Zadania nr 1 Zamawiający nie posiada jeszcze decyzji o współfinansowaniu zamówienia ze środków Unii Europejskiej. Planowane jest złożenie wniosku o dofinansowanie inwestycji ze środków UE w ramach RPO na lata 2014 – 2020. W przypadku nieotrzymania dofinansowania zadanie będzie mogło być realizowane ze środków własnych Gminy Miejskiej Kraków.

W zakresie Zadania nr 2 Zamawiający nie posiada jeszcze decyzji o współfinansowaniu zamówienia ze środków Unii Europejskiej. Planowane jest złożenie wniosku o dofinansowanie inwestycji w ramach Regionalnego Programu Operacyjnego Województwa Małopolskiego na lata 2014 – 2020. Przedmiotowa inwestycja znajduje się w Wykazie Przedsięwzięć Wieloletnich stanowiącym załącznik do Wieloletniej Prognozy Finansowej Województwa Małopolskiego (jako forma zagwarantowania przyszłego współfinansowania ze środków Unii Europejskiej).

Na ewentualną okoliczność nieprzyznania środków z budżetu UE Zamawiający zgodnie z zapisem cz. I pkt 3 SIWZ przewidział unieważnienie postępowania o udzielenie zamówienia.

Pytanie nr 18

Dotyczy Wzoru Umowy § 8 pkt. 3 ppkt. 2c. Prosimy o udzielenie odpowiedzi na pytanie, czy w przypadku polecenia wstrzymania lub opóźnienia wykonania jakichkolwiek czynności wpływających na termin zakończenia robót, Zamawiający przedłuży termin zakończenia zadania?

Odpowiedź

Zamawiający informuje, że zgodnie z treścią przywołanego w pytaniu zapisu § 8 ust. 3 pkt 2 lit. c wzoru umowy Wykonawca zwolniony będzie z odpowiedzialności zarówno prawnej, jak i finansowej – jeżeli o wstrzymaniu lub opóźnieniu wykonania jakichkolwiek robót naruszających umowę zawiadomi na piśmie Zamawiającego oraz pod warunkiem potwierdzenia się tych okoliczności.

Wszelkie opóźnienia i ich związek z ewentualnymi procedurami w kontekście przedłużenia terminu realizacji przedmiotu umowy będą rozpatrywane w oparciu o zapisy umowy (§ 16) z uwzględnieniem konkretnych okoliczności zaistniałych ewentualnie w toku realizacji umowy.

Pytanie nr 19

Dotyczy Wzoru Umowy § 9 pkt. 3 ppkt. 2.1. Prosimy o skrócenie terminu do 7 dni. Termin przedstawiony we wzorze umowy niepotrzebnie wydłuża proces związany z dochowaniem formalności.

Odpowiedź

Zamawiający nie wyraża zgody na skrócenie terminu wskazanego w § 9 ust. 3.2. pkt 1 wzoru umowy do 7 dni.

Wskazany tam obecnie termin 30-dniowy wynika z bezwzględnie obowiązujących przepisów prawnych, w szczególności art. 647¹ KC i jest zwyczajowo praktykowany w obszarze monitoringu podwykonawstwa na gruncie umów o roboty budowlane.

Pytanie nr 20

Dotyczy Wzoru Umowy § 9 pkt. 3 ppkt. 2.2. Prosimy o skrócenie terminu na zgłoszenie zastrzeżeń do 7 dni. Termin przedstawiony we wzorze umowy niepotrzebnie wydłuża proces związany z dochowaniem formalności.

Odpowiedź

Zamawiający nie wyraża zgody na skrócenie terminu wskazanego w § 9 ust. 3.2. pkt 2 wzoru umowy do 7 dni.

Wskazany tam obecnie termin 30-dniowy wynika z bezwzględnie obowiązujących przepisów prawnych, w szczególności art. 647¹ § 1 KC i jest zwyczajowo praktykowany w obszarze monitoringu podwykonawstwa na gruncie umów o roboty budowlane.

Pytanie nr 21

Dotyczy Wzoru Umowy § 10 pkt. 2 ppkt. 1. Prosimy o udzielenie odpowiedzi na pytanie, co Zamawiający będzie brał pod uwagę przy wyznaczaniu terminu na usunięcie wad i usterek?

Odpowiedź

Zamawiający informuje, że pod uwagę przy wyznaczaniu terminu na usunięcie wad i usterek będą brane m.in. charakter usterki, czynniki technologiczne, uwarunkowania pogodowe, itp., tj. wszelkie czynniki obiektywne mające znaczenie przy określeniu w konkretnym przypadku procedury naprawy wad i usterek.

Pytanie nr 22

Dotyczy Wzoru Umowy § 10 pkt. 3 ppkt. 2. Prosimy o udzielenie odpowiedzi na pytanie w jakim terminie od zgłoszenia gotowości do odbioru będą dokonywane odbiory częściowe?

Odpowiedź

Zamawiający informuje, iż zgodnie z zapisami § 10 ust. 3 pkt 1 lit. a i pkt 2 wzoru umowy odbiory częściowe (odnoszące się do prac dokumentacyjnych – etapu „zaprojektuj”) będą dokonywane w terminie 14 dni od daty przekazania przez Wykonawcę opracowania / dokumentacji.

Pytanie nr 23

Dotyczy Wzoru Umowy § 10 pkt. 3 ppkt. 4. Wnosimy o modyfikację zapisu- określenie odbioru jako „bez wad” jest niezgodne z przepisem art. 647 k.c. , w którym to ustawodawca posłużył się pojęciem "odbioru robót", nie zaś "odbioru robót bez wad". Ww. stanowisko Sąd Najwyższy podzielił w wyroku z dnia 7 marca 2013 r. (sygn. akt II CSK 476/12). Zaakceptowano tam dominujący pogląd orzecznictwa, iż w sytuacji, gdy wykonawca zgłosił zakończenie robót budowlanych wykonanych zgodnie z projektem i zasadami wiedzy technicznej, zamawiający jest zobowiązany do ich odbioru. W protokole z tej czynności stanowiącym pokwitowanie spełnienia świadczenia i podstawę dokonania rozliczeń stron, niezbędne jest zawarcie ustaleń, co do jakości wykonanych robót, w tym ewentualny wykaz wszystkich ujawnionych wad z terminami ich usunięcia lub oświadczeniem Zamawiającego o wyborze innego uprawnienia przysługującego mu z tytułu odpowiedzialności wykonawcy za wady ujawnione przy odbiorze. Jednocześnie zwrócono uwagę, że odmowa odbioru będzie uzasadniona jedynie w przypadku, gdy przedmiot zamówienia będzie mógł być kwalifikowany jako wykonany niezgodnie z projektem i zasadami wiedzy technicznej lub wady będą na tyle istotne, że obiekt nie będzie się nadawał do użytkowania. Wnosimy o modyfikację zapisu „... po całkowitym zakończeniu bez wad istotnych (z zastrzeżeniem pkt 8) wszystkich robót.....”

Odpowiedź

Zamawiający nie wyraża zgody na modyfikację zapisu § 10 ust. 3 pkt 4 wzoru umowy w zakresie podanym w pytaniu.

Przedmiotowa kwestia jest uregulowana precyzyjnie, w szczególności zawiera odesłanie do zapisu § 10 ust. 3 pkt 8 wzoru umowy, z którego wyraźnie wynika, iż przyczyną niedokonania odbioru jest stwierdzenie istotnych wad w przedmiocie zamówienia zgłoszonego Zamawiającemu przez Wykonawcę – a *contrario* rozumie się, iż wady nieistotne nie wstrzymują procesu odbiorowego. Zamawiający wyjaśnia, iż w sytuacji, gdy po zgłoszeniu gotowości

odbiorowej stwierdzone zostanie istnienie istotnych wad w wykonanym przedmiocie umowy, odbiór końcowy zgodnie z zapisami umowy nie nastąpi, ale zaktualizuje się wówczas obowiązek ich usunięcia przez Wykonawcę. W przypadku zaistnienia takiej sytuacji odbiór przedmiotu umowy będzie mógł nastąpić dopiero po ponownym zgłoszeniu przez Wykonawcę przedmiotu umowy do odbioru i dokonaniu przez Zamawiającego weryfikacji poprawności usunięcia stwierdzonych wcześniej wad. A zatem zdaniem Zamawiającego zapisy umowy są jasno, precyzyjnie określone i nie naruszają wskazanych w pytaniu przepisów KC.

Pytanie nr 24

Dotyczy Wzoru Umowy § 12 pkt. 2 ppkt. 6. Prosimy o udzielenie odpowiedzi na pytanie, co Zamawiający będą brali pod uwagę przy wyznaczaniu terminu na usuwanie wad?

Odpowiedź

Zamawiający informuje, że pod uwagę przy wyznaczaniu terminu na usunięcie wad będą brane m.in. charakter usterki, czynniki technologiczne, uwarunkowania klimatyczne, itp., tj. wszelkie czynniki obiektywne mające znaczenie przy określeniu w konkretnym przypadku procedury naprawy wad. Natomiast zgodnie z § 12 ust. 2 pkt 6 wzoru umowy usunięcie wad uniemożliwiających prawidłową eksploatację elementów sieci elektroenergetycznych, gazowych, itp., powinno nastąpić nie później niż w terminie 7 dni od chwili otrzymania przez Wykonawcę zawiadomienia o dostrzeżonej wadzie.

Pytanie nr 25

Dotyczy Wzoru Umowy § 12 pkt. 2 ppkt. 6. Prosimy o udzielenie odpowiedzi na pytanie, czy Zamawiający przedłuż 7 dniowy termin w przypadku, gdy rodzaj wad/ technologia ich usuwania będą wymagały ustalenia dłuższego terminu na ich usunięcie?

Odpowiedź

Zamawiający informuje, iż w przypadku, gdy rodzaj wad / technologia ich usuwania będą wymagały ustalenia dłuższego terminu na ich usunięcie, to przywołany w pytaniu termin 7-dniowy będzie przedłużony, przy czym weryfikacja niniejszego będzie odbywać się indywidualnie w zależności od charakteru wady, czynników technologicznych czy uwarunkowań klimatycznych.

Pytanie nr 26

Dotyczy Wzoru Umowy § 12 pkt. 2 ppkt. 7. Zwracamy uwagę na błąd- odniesienie powinno być do pkt. 6. Jak również wnosimy o dodanie zapisu iż zlecenie usunięcia wad może nastąpić po uprzednim pisemnym wezwaniu Wykonawcy i wyznaczeniu mu dodatkowego terminu.

Odpowiedź

Zamawiający informuje, iż dokonał poprawy oczywistej omyłki pisarskiej w zakresie zawartego w § 12 ust. 2 pkt 7 wzoru umowy odesłania poprzez jego właściwą zmianę (zamiast pkt 7 winien być tam wskazany pkt 6). W załączeniu udostępnia się zamienny zał. nr 7 – wzór umowy.

Jednocześnie Zamawiający informuje, że nie wyraża zgody na dodanie wskazanego w pytaniu zapisu, iż zlecenie usunięcia wad może nastąpić po uprzednim pisemnym wezwaniu Wykonawcy i wyznaczeniu mu dodatkowego terminu – w ocenie Zamawiającego nie jest to konieczne i uzasadnione.

Pytanie nr 27

Dotyczy Wzoru Umowy § 13 pkt. 3. Wnosimy o modyfikację zapisu, iż kara za zwłokę/ opóźnienie i kara za odstąpienie od umowy nie podlegają kumulacji. Zgodnie z wyrokiem Sądu Apelacyjnego w Katowicach z dnia 3 lipca 2008 r. (sygn. akt: V ACa 199/08) nie jest dopuszczalnym kumulowanie kary umownej za odstąpienie od umowy z karą za opóźnienie/zwłokę w terminowym zakończeniu zadania.

Odpowiedź

Zamawiający informuje, że zapis § 14 ust. 2 wzoru umowy określa łączną maksymalną wysokość kar umownych (w odniesieniu do wszystkich kar wskazanych w umowie) – limit na poziomie 20 % wynagrodzenia umownego.

Kara za odstąpienie od umowy lub rozwiązania umowy z przyczyn leżących po stronie Wykonawcy określona w § 14 ust. 1 pkt 3 wynosi 20 % wynagrodzenia umownego, a zatem w przypadku, gdyby najpierw nastąpiło naliczenie kar za opóźnienia, a następnie zostałyby naliczona kara za odstąpienie od umowy lub rozwiązanie umowy, to i tak łączna wysokość ściąganych kar będzie musiała uwzględniać wskazany limit kar ujętych w niniejszej umowie.

Zamawiający nie widzi potrzeby modyfikacji zapisów umowy w tym przedmiocie, ponieważ są one precyzyjne, a umowa nie przewiduje kumulacji kary umownej za odstąpienie od umowy z karą za opóźnienie / zwłokę.

Pytanie nr 28

Dotyczy Wzoru Umowy § 14 pkt. 1 ppkt 1) wzoru umowy. Wnosimy o zmianę kary z tytułu opóźnienia na karę za zwłokę. Wykonawca nie może odpowiadać za opóźnienia w dotrzymaniu terminów umownych zależnych np. od Zamawiającego. Na poparcie niniejszego stanowiska można wskazać wyrok SN z dnia z 17.06.2003 r.. III CKN 122/01: "Kara umowna ma na celu naprawienie szkody poniesionej przez wierzyciela na skutek niewykonania lub nienależytego wykonania zobowiązania. W art. 483 § 1 k.c. wyraźnie mowa jest o naprawieniu szkody, które następuje przez zapłatę kary umownej, a w art. 484 § 1 k.c. ustawodawca wskazuje, że kara umowna należy się bez względu na wysokość poniesionej szkody. Ustawowe określenie "bez względu na wysokość poniesionej szkody" nie może być utożsamiane z określeniem "niezależnie od poniesienia szkody".

Odpowiedź

Zamawiający nie wyraża zgody na zmianę wskazanych w pytaniu zapisów wzoru umowy w sposób tam wskazany.

Zamawiający zaznacza, iż kary umowne mają służyć zmotywowaniu Wykonawcy do należytego wykonania umowy, a w szczególności terminowego zakończenia robót. Określenie kar za opóźnienie, a nie za zwłokę, ma na celu wyeliminowanie wątpliwości występujących zazwyczaj przy ocenie, czy mamy do czynienia ze zwłoką. Działający z należytą starannością Wykonawca w przypadku zaistnienia okoliczności niezależnych od niego, które mogą skutkować opóźnieniem w wykonaniu zobowiązań umownych, powinien złożyć umotywowany wniosek o zmianę umowy zgodnie z § 16 wzoru umowy, który będzie każdorazowo oceniany indywidualnie w kontekście danych okoliczności.

Podkreśla się również, iż zgodnie z zapisem § 14 ust. 7 wzoru umowy kary umowne, o których mowa w § 14 ust. 1 pkt 1 i 2, nie będą naliczane, jeżeli Wykonawca wykaże, iż dane opóźnienie było następstwem okoliczności do niego niezależnych, za które nie ponosi odpowiedzialności. Przedmiotowy zapis wskazuje na konstrukcję nakładania kar analogiczną względem instytucji zwłoki (sankcje mają dotyczyć opóźnień zaistniałych w wyniku okoliczności zawinionych, za które odpowiedzialność ponosi Wykonawca), przy czym precyzuje, iż ciężar dowodu w zakresie wykazania okoliczności ekskulpacyjnych spoczywa na Wykonawcy.

Pytanie nr 29

Dotyczy Wzoru Umowy § 14 pkt. 1 ppkt 1) wzoru umowy. Wnosimy o obniżenie wysokości kary do 0,05% wynagrodzenia umownego, która jest powszechnie przyjęta w tego typu zamówieniach (np. w GDDKiA) i nie narusza zasady miarkowania kar umownych. Należy wskazać, iż szacowana wysokość kary przy orientacyjnej kwocie realizacji Przedmiotu umowy będzie rażąco wysoka.

Odpowiedź

Zamawiający nie wyraża zgody na zmianę zapisów umowy § 14 ust. 1 pkt 1 wzoru umowy (zał. nr 7 SIWZ) w zakresie wskazanej tam wysokości kary umownej.

W ocenie Zamawiającego określona tam wysokość kary umownej jest adekwatna i niewygórowana w kontekście sankcjonowanego nią naruszenia oraz zakresu i wartości zamówienia będącego przedmiotem umowy. Zamawiający nie uważa, iżby przedmiotowa kara była rażąco wysoka.

Pytanie nr 30

Dotyczy Wzoru Umowy § 14 pkt. 1 ppkt 2) wzoru umowy. Wnosimy o zmianę kary z tytułu opóźnienia na karę za zwłokę. Wykonawca nie może odpowiadać za opóźnienia w dotrzymaniu terminów umownych zależne np. od Zamawiającego.

Odpowiedź

Zamawiający nie wyraża zgody na zmianę zapisów umowy § 14 ust. 1 pkt 2 wzoru umowy (zał. nr 7 SIWZ) w zakresie wskazanej tam podstawy kary umownej.

W ocenie Zamawiającego przedmiotowa kara umowna jest adekwatna w kontekście sankcjonowanego nią naruszenia.

Patrz również odpowiedź na pytanie nr 28.

Pytanie nr 31

Dotyczy Wzoru Umowy § 14 pkt. 1 ppkt 2 wzoru umowy. Wnosimy o obniżenie wysokości kary do 0,05% wynagrodzenia umownego, która jest powszechnie przyjęta w tego typu zamówieniach (np. w GDDKiA) i nie narusza zasady miarkowania kar umownych. Należy wskazać, iż szacowana wysokość kary przy orientacyjnej kwocie realizacji Przedmiotu umowy będzie rażąco wysoka.

Odpowiedź

Zamawiający nie wyraża zgody na zmianę zapisów umowy § 14 ust. 1 pkt 2 wzoru umowy (zał. nr 7 SIWZ) w zakresie wskazanej tam wysokości kary umownej.

W ocenie Zamawiającego określona tam wysokość kary umownej jest adekwatna i niewygórowana w kontekście sankcjonowanego nią naruszenia oraz zakresu i wartości zamówienia będącego przedmiotem umowy. Zamawiający nie uważa, iżby przedmiotowa kara była rażąco wysoka.

Pytanie nr 32

Dotyczy Wzoru Umowy § 14 pkt. 1 ppkt 3 wzoru umowy. Wnosimy o obniżenie wysokości kary do 10% wynagrodzenia umownego, która jest powszechnie przyjęta w tego typu zamówieniach i nie narusza zasady miarkowania kar umownych.

Odpowiedź

Zamawiający nie wyraża zgody na zmianę zapisów umowy § 14 ust. 1 pkt 3 wzoru umowy (zał. nr 7 SIWZ) w zakresie wskazanej tam wysokości kary umownej.

W ocenie Zamawiającego określona tam wysokość kary umownej jest adekwatna i niewygórowana w kontekście sankcjonowanego nią naruszenia oraz zakresu i wartości zamówienia będącego przedmiotem umowy.

Pytanie nr 33

Dotyczy Wzoru Umowy § 14 pkt. 1 ppkt 5 wzoru umowy. Prosimy o udzielenie odpowiedzi na pytanie, czy Zamawiający przedłuży 14 dniowy termin na usunięcie wad, jeśli rodzaj wad/ technologia ich usuwania będą wymagały ustalenia dłuższego terminu na ich usunięcie?

Odpowiedź

Zamawiający wskazuje, iż pytanie nie jest zrozumiałe.

Przywołany w pytaniu § 14 ust. 1 pkt 5 wzoru umowy dotyczy kary umownej za nieprzedłożenie do zaakceptowania projektu umowy o podwykonawstwo.

Określenie terminu na usunięcie wad i usterek znajduje się natomiast w § 14 ust. 5 wzoru umowy, gdzie wskazane jest, iż Wykonawca jest zobowiązany do nieodpłatnego usunięcia wad w terminie wyznaczonym przez Zamawiających, a w przypadku braku takiego wyznaczenia – w terminie do 14 dni od daty powiadomienia Wykonawcy. Zgodnie z tą regulacją termin 14 dni nie jest zatem terminem podstawowym, ale określanym jedynie okoliczność niewyznaczenia w danej sprawie terminu indywidualnego.

Pytanie nr 34

Prosimy o potwierdzenie, że Zamawiający upublicznił wszystkie dokumenty związane z niniejszą Inwestycją i mające wpływ na rzetelną wycenę przedmiotowego zakresu, w jakich jest posiadaniu.

Odpowiedź

Zamawiający potwierdza, że na dzień sporządzenia niniejszego pisma zostały udostępnione wszystkie dokumenty związane z niniejszą inwestycją, w jakich Zamawiający jest posiadaniu (również w kontekście materiałów i dokumentów udostępnianych w załączeniu do niniejszego pisma).

Pytanie nr 36

Czy dokumentacja przygotowana przez Zamawiającego jest kompletna i aktualna, a także czy zawiera wszelkie niezbędne dane do prawidłowego wykonania całości przedmiotu umowy?

Odpowiedź

Zamawiający informuje, że w ramach przedmiotowego postępowania udostępnił wszystkie będące w jego posiadaniu dokumenty i materiały mające wpływ na rzetelną wycenę zamówienia i pozwalające na prawidłowe sporządzenie oferty (przy uwzględnieniu również dokumentów i materiałów udostępnianych w załączeniu do niniejszego pisma).

Zaznacza się, iż w przypadku następczego pozyskania dodatkowych dokumentów, czy materiałów mających znaczenie z punktu widzenia wyceny przedmiotowego zamówienia zostaną one upublicznione w ramach materiałów udostępnianych w niniejszym postępowaniu.

Pytanie nr 37

Prosimy o sprecyzowanie czy przebudowa ciepłociągu w km ok 0+900 ma zostać wykonana w ramach zadania.

Odpowiedź

Zamawiający informuje, iż w ramach niniejszego zamówienia powinna zostać wykonana przebudowa sieci ciepłowniczej w km ok. 0+900 w zakresie objętym uzgodnieniami z zarządcą sieci. W kontekście powyższego Zamawiający udostępnił w linku ftp://ftp.zdw.home.pl/wzp20/51_19 folder: „załączniki do pisma 11.10.2019 r.” plik pn. MPEC.

Pytanie nr 41

Prosimy o dołączenie w wersji elektronicznej aktualnej Dokumentacji Projektowej dla zadania pn. „Budowa linii tramwajowej KST etap III” w celu prawidłowej koordynacji i wyceny połączenia robót drogowych i branżowych z zadaniem „Zachodnia Obwodnica Zielonek – zad. 1”.

Odpowiedź

Zamawiający informuje, iż w zamieszczonym w ramach materiałów udostępnionych na stronie www.zdw.krakow.pl załączniku KST 3 TOM 3 koncepcji programowej dostępny jest fragment PZT (w wersji .pdf) w ramach obecnie realizowanego zadania pn. „Budowa linii tramwajowej KST etap III” rejon ul. Pachońskiego i Trasy Wolbromskiej. Projekt ten stanowi załącznik do wniosku o wydanie decyzji ZRID dla zadania inwestycyjnego pn. „Budowa linii tramwajowej KST

etap III (Os. Krowodrza Górka – Górka Narodowa) wraz z budową dwupoziomowego skrzyżowania w ciągu ul. Opolskiej w Krakowie”. Zamawiający nie dysponuje inną wersją elektroniczną przedmiotowych dokumentów.

Pytanie nr 42

Prosimy o dołączenie wszystkich warunków od gestorów sieci dla zadania pn. „Budowa linii tramwajowej KST etap III” łączącej się z podmiotowym zakresem prac ze względu na konieczność dostosowania rozwiązań projektowych oraz duże prawdopodobieństwo otrzymania analogicznych warunków na to zadanie.

Odpowiedź

Zamawiający informuje, iż uzyskanie stosownych warunków branżowych leży po stronie Wykonawcy na etapie opracowywania dokumentacji projektowej w ramach zamówienia. Warunki uzyskane przez wykonawcę dla przytoczonej w pytaniu inwestycji mają ograniczony okres ważności i dotyczą wyłącznie inwestycji KST na całym odcinku od Krowodrzy Górki do Górki Narodowej, przez co nie są relewantne względem niniejszego zamówienia.

Pytanie nr 43

Prosimy o wskazanie znanych Zamawiającemu zabytków małej architektury na obszarze podmiotowej inwestycji w związku z wymaganą koniecznością ich zabezpieczenia.

Odpowiedź

Rozmieszczenie obiektów zabytkowych przedstawia analiza wykonana na potrzeby sporządzenia koncepcji programowej, zamieszczona w pkt 4 Raportu o oddziaływaniu przedsięwzięcia na środowisko (zamieszczonego w ramach materiałów przetargowych).

Wariant 1 nie koliduje bezpośrednio z żadnym obiektem zespołu historyczno-krajobrazowego zarówno na terenie gminy Kraków, jak i terenie gminy Zielonki. Przebiega on jednak w bliskiej odległości od obiektu nr 2 („Czerwony Most” – obiekt wpisany w rejestr zabytków) – około 400 m i obiektu nr 3 (Schron amunicji Pękowice) – około 300 m, a także w pobliżu obiektu nr 7 (Fort Pękowice) – ok. 200 m i obiektu nr 8 (Bareia Pękowice) ok. 130 m.

Dla niniejszej inwestycji wydane zostały opinie Wojewódzkiego Urzędu Ochrony Zabytków w Krakowie z dnia 16 stycznia 2017 r. (zn. OZKr.5183.2582.2016.MTW.DW.AP) informujące o obiektach zabytkowych znajdujących się w strefie oddziaływania na terenie planowanej inwestycji. W kontekście powyższego Zamawiający udostępnia przedmiotowe dokumenty w linku ftp://ftp.zdw.home.pl/wzp20/51_19 folder: „załączniki do pisma 11.10.2019 r.” plik pn. *Opinia Konserwatora.*

Pytanie nr 44

Czy Zamawiający dopuszcza zmianę geometrii układu drogowego w zakresie pętli autobusowej?

Odpowiedź

Zamawiający nie dopuszcza zmiany geometrii układu drogowego w zakresie pętli autobusowej. Wymogi w odniesieniu do pętli zostały zawarte w pkt 1.5.8 PFU.

Pytanie nr 46

Prosimy o podanie szacowanego terminu uzyskania ZRIDu oraz szacowanego terminu zakończenia prac dla zadania pn. „Budowa linii tramwajowej KST etap III” w celu przyjęcia harmonogramu robót dla zadania pn. „Zachodnia Obwodnica Zielonek – zad. 1 i 2”.

Odpowiedź

Wedle wiedzy na obecny moment prowadzonego postępowania administracyjnego w sprawie wydania decyzji ZRID dla inwestycji wskazanej w pytaniu Zamawiający szacuje uzyskanie tej

decyzji na koniec stycznia 2020 r. Zakończenie prac budowlanych planowane jest w terminie 26 miesięcy od daty uzyskania decyzji ZRID.

Pytanie nr 50

Czy Zamawiający wymaga stosowania bezpieczników pomiędzy krawężnią jezdni a zieleńcem?

Odpowiedź

Zamawiający potwierdza konieczność wykonania bezpieczników pomiędzy krawężnią jezdni a zieleńcem.

Pytanie nr 53

Dot. PFU str. 7 – zadanie 1 – prosimy o dokładne wskazanie szerokości chodników lub szacowanego natężenia ruchu pieszych na wskazanych odcinkach?

Odpowiedź

Zamawiający nie dysponuje danymi w zakresie szacowanego natężenia ruchu pieszego. Na etapie realizacji dokumentacji projektowej Wykonawca zobowiązany jest sporządzić analizę ruchu pieszego – niniejsze prace objęte jest zakresem zamówienia stanowiącego przedmiot tego postępowania.

Pytanie nr 55

W myśl zapisu pkt. 1.2 PFU (str. 9 PFU) zadanie 1, prosimy o dołączenie rozwiązania projektowego skrzyżowania z ul. Pachońskiego, którego przebudowa jest wykonywana w ramach zadania pn. „Budowa linii tramwajowej KST etap III” w celu ujęcia prawidłowego dowiązania.

Odpowiedź

Zamawiający informuje, iż w załączniku KST 3 TOM 3 koncepcji programowej udostępnił w tym celu fragment PZT w ramach obecnie realizowanego zadania pn. „Budowa linii tramwajowej KST etap III” rejon ul. Pachońskiego i Trasy Wolbromskiej. Projekt ten stanowi załącznik do wniosku o wydanie decyzji ZRID dla zadania inwestycyjnego pn. „Budowa linii tramwajowej KST etap III (Os. Krowodrza Górka – Górka Narodowa) wraz z budową dwupoziomowego skrzyżowania w ciągu ul. Opolskiej w Krakowie”.

Pytanie nr 56

Prosimy o wskazanie zakresu terenu (nr działek) stanowiących własność Lasów Państwowych w związku z wymaganiami PFU odnośnie wycinki drzew.

Odpowiedź

Zamawiający informuje, że na etapie opracowywania projektu koncepcyjnego w zakresie odcinka objętego zamówieniem nie stwierdzono występowania terenów stanowiących własność Lasów Państwowych.

Pytanie nr 58

Dot. PFU zadanie 1– str. 17 – prosimy o doprecyzowanie określenia „przeгляд techniczny” – kiedy ma on nastąpić i jaki będzie miał charakter (jednorazowy / okresowy) ?

Odpowiedź

Przeгляд techniczny w zakresie Zadania nr 1 następuje w momencie zakończenia robót budowlanych w danej branży i ma charakter jednorazowy.

Pytanie nr 62

Prosimy o wskazanie jaki zakres małej architektury ma być ujęty w ofercie – czy również drzewa w donicach, ławki, kosze na śmieci, stojaki na rowery, elementy BRD etc. jak i też automaty KMK lub inne urządzenia? Jeśli tak prosimy o wskazanie rodzaju oraz szacunkowej ilości.

Odpowiedź

Drzewa w donicach można stosować wyłącznie w przypadku, kiedy nie ma możliwości posadzenia drzew w gruncie. Ustalenie rodzaju donic wraz z doбором gatunkowym drzew winno nastąpić według wskazań Zarządu Zieleni Miejskiej.

Typy wiat przystankowych należy przyjąć zgodnie z wytycznymi ZTP, bariero-siedziska na przystankach autobusowych należy przyjąć zgodnie z audytem rowerowym. Ławki, kosze – należy przewidzieć po 2 szt. w rejonie każdego przystanku, KMK – 2 szt. W zakresie automatów biletowych KMK należy w uzgodnieniu z ZTP przewidzieć miejsca do montażu automatów biletowych sieci KKM (MPK Kraków) lub MKA (Unicard) poprzez przygotowanie przyłącza energetycznego oraz fundamentu pod urządzenie.

Na etapie opracowania projektu należy przeanalizować lokalizację stojaków rowerowych na terenie inwestycji. Stojaki powinny być zgodne z dołączonym wzorem oraz standardami technicznymi i wykonawczymi dla infrastruktury rowerowej Miasta Krakowa. Szacunkowa liczba stojaków to 30 szt.

Stojak rowerowy musi spełniać następujące parametry techniczno-funkcjonalne:

- 1) Umożliwiać bezpieczne oparcie i przypięcie m.in. za pomocą U-locka (kłódka szklowa) co najmniej dwóch rowerów niezależnie od rozmiaru ramy, szerokości opony czy kształtu kierownicy.
- 2) Posiadać kształt odwróconej litery „U” uzyskany poprzez odpowiednio zagięty pojedynczy przekrój rurowy z zaokrąglonymi wierzchołkami, bez dodatkowych elementów zdobniczych i funkcjonalnych (np. zaczepów, uchwytów), zgodny ze wzorem określonym w załączniku graficznym.
- 3) Wykonany ze stali nierdzewnej, szlifowanej, o powłoce matowej.
- 4) Przekrój rurowy o średnicy pomiędzy 47 a 62 mm, grubość ścianki pomiędzy 2 a 3 mm.
- 5) Wysokość mierzona od poziomu nawierzchni do szczytu: między 750 a 850 mm.
- 6) Przygotowanie do montażu za pomocą kotwienia w fundamencie betonowym na głębokość min. 400 mm.
- 7) Stojak powinien mieć powierzchnię gładką, wolną od rys, zabrudzeń i przebarwień.
- 8) Kolor: niemalowany (naturalny).

WZÓR STOJAKA TYPU „U” Z PRZYKŁADOWYMI WYMIARAMI STOJAKA*)

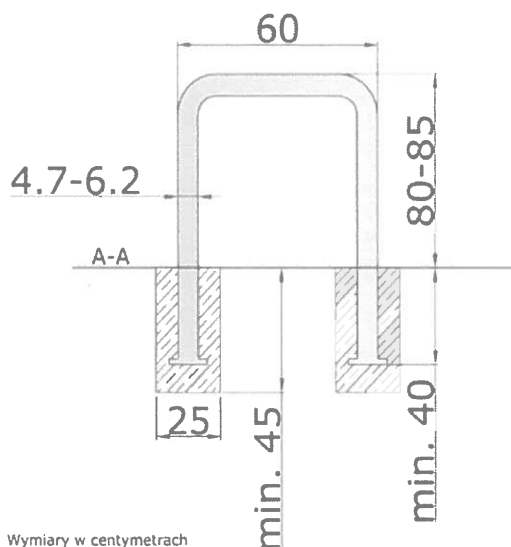

*) Źródło : Standardy techniczne i wykonawcze dla infrastruktury rowerowej Miasta Krakowa

Pytanie nr 65

Prosimy o podanie parametrów technicznych dla stacji ładowania autobusów elektrycznych.

Odpowiedź

Zgodnie z zamieszczonym w ramach materiałów przetargowych pismem zn. TT.4212.392.2019 „należy wykonać kanalizację teletechniczną do wydzielonego stanowiska (osobnego niż perony przyjazdowe i wyjazdowe) w celu umożliwienia zlokalizowania ładowarki dla autobusów elektrycznych”. Mając powyższe na uwadze Wykonawca zobligowany jest do przygotowania miejsca i infrastruktury pod ewentualną stacją ładowania, która będzie zbudowana w zależności od potrzeb w późniejszym terminie.

Pytanie nr 68

Jakie mają być zbiorniki retencyjne – podziemne czy otwarte?

Odpowiedź

W zakresie Zadania nr 1 zbiorniki retencyjne winny być zaprojektowane i wykonane jako zamknięte, natomiast w zakresie Zadania nr 2 Zamawiający dopuszcza wykonanie zbiorników retencyjnych otwartych.

Pytanie nr 69

Prosimy o doprecyzowanie konstrukcji ścieżki rowerowej z asfaltobetonu gr. 6 cm – ma być wykonana w 1 czy 2 warstwach?

Odpowiedź

Nawierzchnia drogi dla rowerów (w zakresie Zadania 1 i Zadania 2) powinna zostać wykonana zgodnie z obowiązującymi standardami technicznymi i wykonawczymi dla infrastruktury rowerowej Miasta Krakowa. Ścieżkę należy wykonać w jednej warstwie.

Pytanie nr 70

Prosimy o podanie, czy należy zastosować dyfraktory na ekranach akustycznych czy odgięcia?

Odpowiedź

Zamawiający informuje, iż zastosowane ekrany akustyczne winny odpowiadać wymaganiom uzyskanej decyzji o środowiskowych uwarunkowaniach. Zastosowane rozwiązania winny zapewniać najskuteczniejszą ochronę przed hałasem.

Zaznacza się, iż PFU dopuszcza zastosowanie obydwu rozwiązań wskazanych w pytaniu.

Pytanie nr 76

Prosimy o wskazanie zakresu dróg istniejących objętych obowiązkiem zmian oznakowania pionowego?

Odpowiedź

W odniesieniu do Zadania nr 1:

W zakresie projektu stałej organizacji ruchu projekt winien obejmować poza projektowanym układem drogowym wszystkie ulice, na których organizację ruchu będzie oddziaływać inwestycja (główną kwestią są ulice, na których są wprowadzone znaki strefowe, takie jak np. B-43, D-46, D-52). Z uwagi na fakt, iż organizacja ruchu podlega zmianom bieżącym, realizowany w ramach budowy Trasy Wolbromskiej zakres zmian będzie uzależniony od aktualnej na dzień przygotowania projektu inwentaryzacji istniejącego oznakowania, która zostanie wykonana dla inwestycji. Brak podania czasookresu, kiedy będzie taki projekt wykonywany, nie pozwala na precyzyjne wskazanie zakresu ulic, które będą miały być objęte projektem.

W odniesieniu do Zadania nr 2:

Obowiązkiem zmiany oznakowania zostanie objęty odcinek obecnej DW 794 od skrzyżowania z obwodnicą do Krakowa (razem ze skrzyżowaniami na tym odcinku), który po otwarciu

obwodnicy utraci status drogi wojewódzkiej. Dokładny zakres zmian oznakowania będzie należało określić po sporządzeniu inwentaryzacji istniejącego oznakowania na potrzeby wykonania projektu stałej organizacji ruchu.

Pytanie nr 78

Czy Zamawiający dopuszcza zastosowanie krawężników betonowych na drogach bocznych lub poza trasa główną i rondem?

Odpowiedź

Zamawiający zarówno w zakresie Zadania nr 1, jak i Zadania nr 2 wymaga zastosowania krawężników kamiennych granitowych.

Pytanie nr 79

Prosimy o zamieszczenie ostatecznego rozwiązania projektowego węzła Zielonki POK w celu określenia dokładnego zakresu zakończenia niniejszej inwestycji, w szczególności łącznic.

Odpowiedź

Patrz odpowiedź na pytanie nr 2.

Pytanie nr 86

W związku z planowanym znacznym podniesieniem płacy minimalnej w kolejnych latach a co za tym idzie również innych usług i kosztów prosimy o wprowadzenie waloryzacji cen kontraktu (np. na wzór stosowanej w GDDKiA) w celu uniknięcia ujmowania w cenie oferty wysokiego ryzyka wzrostu cen robót i usług budowlanych w kolejnych latach.

Odpowiedź

Zamawiający nie wyraża zgody na wprowadzenie wskazanej w pytaniu możliwości waloryzacji cen kontraktu.

Zaznacza się, iż na gruncie tego zamówienia wynagrodzenie umowne ma zasadniczo (z wyjątkiem kosztów wykonania ekranów akustycznych) charakter ryczałtowy w rozumieniu art. 632 KC. Nadmienia się również, iż umowa przewiduje możliwość zmiany (waloryzacji) wysokości wynagrodzenia umownego w przypadku m.in. zmiany wysokości minimalnego wynagrodzenia za pracę lub minimalnej stawki godzinowej, jeżeli zmiana ta będzie miała wpływ na koszty wykonania zamówienia przez Wykonawcę – na zasadach określonych w umowie.

Patrz również odpowiedź na pytanie nr 14.

Pytanie nr 87

Prosimy o wprowadzenie możliwości wypłacenia zaliczki (na wzór GDDKiA) na poczet wykonywania robót w celu obniżenia kosztów finansowych Wykonawców prac, a tym samym obniżenia wartości ofert.

Odpowiedź

Zamawiający nie wyraża zgody na wprowadzenie instytucji zaliczki na gruncie niniejszego zamówienia, wskazując jednocześnie, iż umowa przewiduje szerokie możliwości płatności częściowych za realizowane w ramach tego zamówienia prace i roboty, co usprawnia płynność finansową inwestycji.

Pytanie nr 88

Dot. umowy – par. 11 ust. 1 – czy w myśl powyższego zapisu jeśli Wykonawca (bez względu na przyczynę) nie wykona jakiegoś zakresu robót to jego wynagrodzenie zostanie obniżone a jeśli zakres się zwiększy (też bez względu na przyczynę) to z racji wynagrodzenia ryczałtowego jego wynagrodzenie nie zostanie podniesione? Czy zdaniem Zamawiającego takie zapisy świadczą o wzajemnym poszanowaniu i równości stron umowy? Prosimy o zmianę zapisu na wzajemnie sprawiedliwy.

Odpowiedź

W ocenie Zamawiającego zapisy § 11 wzoru umowy są precyzyjne i jasne oraz nie wprowadzają nieuzasadnionej nierównowagi stron stosunku prawnego. Zamawiający nie widzi potrzeby modyfikacji zapisów umowy w tym zakresie.

Wskazany w pytaniu zapis należy interpretować w kontekście cywilistycznie normowanego ryczałtowego charakteru wynagrodzenia (w tym granic ryzyka ryczałtowego) i przedmiotu zamówienia objętego umową – wynagrodzenie umowne zostanie wypłacone za zrealizowany przedmiot umowy. Z niniejszego zapisu nie wynika możliwość jednostronnego obniżenia wynagrodzenia ryczałtowego – jeżeli przedmiot zamówienia zostanie wykonany, to Wykonawcy zostanie wypłacone wynagrodzenie w kwocie wskazanej w umowie (określone jako ryczałt). Zamawiający oczekuje, że Wykonawca na odpowiedniej wysokości wyceni ryzyko związane z ryczałtowym charakterem wynagrodzenia, które jest wynagrodzeniem zasadniczo niezmiennym w świetle art. 632 KC. Zapis o zapłacie za faktycznie wykonane prace wynika z faktu, iż Zamawiający jest jednostką sektora publicznego i nie może wydatkować środków publicznych na prace niewykonane – w kontekście przedmiotu zamówienia objętego umową.

Zamawiający wskazuje dodatkowo, iż w umowie zastrzeżona została możliwość wyłączenia poszczególnych elementów zamówienia (ograniczenia zakresu umowy) wraz z obniżeniem wynagrodzenia umownego o koszty niewykonanych elementów – przy czym takie działania dokonywane mogą na podstawie stosownych aneksów zawieranych przez strony umowy (nie na mocy czynności jednostronnych) w okolicznościach wskazanych w § 16 wzoru umowy.

Jednocześnie nadmienia się, iż w przypadku pojawienia się w toku realizacji umowy konieczności realizacji prac, czy robót nieobjętych zamówieniem podstawowym (tzn. wykraczających poza ryzyko ryczałtowe) kwestie te będą weryfikowane i regulowane indywidualnie, w oparciu o zapisy umowy oraz przepisy obowiązującego prawa (w tym w kontekście ewentualności m.in. udzielenia zamówień dodatkowych).

Pytanie nr 96

Prosimy o jednoznaczne określenie czy oświetlenie należy wykonać jedynie na przejściach dla pieszych i skrzyżowaniach czy należy je wykonać na całym zakresie zarówno dla zadania 1 jak i zadania 2.

Odpowiedź

Zamawiający informuje, iż oświetlenie uliczne w zakresie Zadania nr 1 należy wykonać na całej jego długości, natomiast oświetlenie uliczne w zakresie Zadania nr 2 należy wykonać w miejscach wymaganych w świetle obowiązujących przepisów.

Pytanie nr 99

Prosimy o podanie lokalizacji zbiornika retencyjnego ZB1 – wskazanie miejsca lokalizacji na planie sytuacyjnym.

Odpowiedź

Lokalizacja zbiornika ZB1 przedstawiona jest na planie sytuacyjnym przy ul. Pachońskiego, tj. na działce ewidencyjnej nr 669.

Pytanie nr 102

Prosimy o wyrażenie zgody na wniesienie Zabezpieczenia Należytego Wykonana Umowy w formie zgodnej z art. 150 ust. 3 i 4 ustawy PZP tj., ust. 3. Jeżeli okres realizacji zamówienia jest dłuższy niż rok, zabezpieczenie, za zgodą zamawiającego, może być tworzone przez potrącenia z należności za częściowo wykonane dostawy, usługi lub roboty budowlane.

Ust. 4 w przypadku, o którym mowa w ust. 3, w dniu zawarcia umowy wykonawca jest obowiązany wnieść co najmniej 30 % kwoty zabezpieczenia.” oraz wykreślenie ze wzoru umowy § 3 pkt. 19.

Odpowiedź

Zamawiający informuje, iż nie wyraża zgody na wniesienie zabezpieczenia należytego wykonania umowy w formie wskazanej w pytaniu, do czego ma zgodnie z przepisami ustawy PZP prawo – podtrzymując w tym zakresie zapisy cz. VII pkt 6 SIWZ i § 3 ust. 19 wzoru umowy. Niniejsze powodowane jest problemami z rozliczaniem dofinansowania unijnego w sytuacji, kiedy zabezpieczenie tworzone jest poprzez potrącenia z faktur.

Jednocześnie wskazuje się, iż pewne uelastycznienie trybu wnoszenia zabezpieczenia należytego wykonania umowy przewidują przepisy art. 150 ust. 7 – 9 ustawy PZP.

Pytanie nr 103

Prosimy o uzupełnienie wzoru umowy o § 4 pkt. 8.

Odpowiedź

Zamawiający wskazuje, iż wzór umowy w § 4 nie zawiera ust. 8 (i nie miał go zawierać).

W kontekście powyższego nadmienia się, iż zawarte w treści umowy (§ 12) odesłania do takiej jednostki redakcyjnej nastąpiły omyłkowo – w § 12 ust. 2 pkt 1, 2 i 3 wzoru umowy winny zostać wskazane odesłania do ust. 10 tego paragrafu, zamiast do nieistniejącego § 4 ust. 8.

Zamawiający w załączeniu do niniejszego pisma udostępnia zamienny zał. nr 7 SIWZ – wzór umowy, uwzględniający poprawę przedmiotowych omyłek w zakresie treści § 12.

Pytanie nr 106

W związku z koniecznością zapewnienia potrzeb wynikających z ruchu pojazdów komunikacji zbiorowej proszę o podanie planowanych tras oraz typów pojazdów planowanych do obsługi w/w potrzeb komunikacyjnych. Powyższe będzie się wiązało z odpowiednim doбором min parametrów geometrycznych planowanej inwestycji i wpłynie na wartość oferty Wykonawcy.

Odpowiedź

Na obecnym etapie nie jest możliwe określenie, jak będzie ukształtowana docelowa sieć komunikacyjna w tym rejonie, tj. przebieg linii autobusowych. Do celów projektowych należy przyjąć założenie, że linie komunikacyjne będą obsługiwane przez autobusy przegubowe.

Pytanie nr 107

Czy Zamawiający Zadania 1 dopuszcza wykonanie poboczy z destruktu asfaltowego zamiast warstwy z kruszywa kamiennego?

Odpowiedź

Zamawiający wymaga wykonania poboczy z warstwy kruszywa kamiennego zarówno w zakresie Zadania nr 1, jak i Zadania nr 2.

Zamawiający udostępnia w linku: ftp://ftp.zdw.home.pl/wzp20/51_19 folder: „załączniki do pisma 11.10.2019 r.” plik pn. *strony zamienne 11 i 16 PFU – Zadanie 2.*

Pytanie nr 113

Prosimy o zamieszczenie planów orientacyjnych przebiegów linii napowietrznych WN, SN oraz kabli SN, nN wraz z klauzulami informacyjnymi, stanowiących załącznik do pisma Tauron znak: TD/OKR/OMD/2016-11-23/0000004, do których Wykonawca jest zobligowany do stosowania. Ponieważ zadanie jest realizowane w formule „projektuj i buduj”, przedmiotowe plansze są niezbędne do prawidłowej wyceny oferty.

Odpowiedź

Zamawiający udostępnia w linku: ftp://ftp.zdw.home.pl/wzp20/51_19 folder: „załączniki do pisma 11.10.2019 r.”, w ramach załącznika do koncepcji programowej TOM 3 plany sytuacyjne – załącznik do pisma znak: TD/OKR/OMD/2016-11-23/0000004, plik pn. *Ad2_wrunki Tauron_zal do pisma 050.*

Pytanie nr 114

Prosimy o załączenie przez Zamawiającego przedmiarów robót.

Odpowiedź

Zamawiający nie dysponuje przedmiarami robót dla niniejszego zamówienia.

Pytanie nr 115

Prosimy o przekazanie przez Zamawiającego dokumentacji dla Koncepcji programowej w wersji elektronicznej w formacie .dwg.

Odpowiedź

Patrz odpowiedź na pytanie nr 9.

Pytanie nr 133

Zwracamy się z prośbą o przesunięcie terminu składania ofert o czas potrzebny na uwzględnienie odpowiedzi Zamawiającego na ww. pytania i prośby - wydający się wynosić ok. 3-4 tygodnie.

Odpowiedź

Zamawiający informuje, iż termin składania ofert został zmieniony zgodnie z informacją zawartą w pkt III niniejszego pisma.

II. Jednocześnie Zamawiający informuje, iż oprócz wniosków o wyjaśnienie treści SIWZ zamieszczonych w ramach pkt I, wpłynęły również inne pytania, na które Zamawiający niezwłocznie udzieli odpowiedzi.

III. Mając na uwadze udzielone wyjaśnienia i fakt wprowadzenia w treści SIWZ zmian w zakresie określonym w pkt I oraz nieudzielenie jeszcze wyjaśnień na wszystkie wnioski o wyjaśnienie treści SIWZ, jakie wpłynęły do Zamawiającego, Zamawiający informuje, iż niniejszym zmienia określony w SIWZ oraz ogłoszeniu o zamówieniu termin składania ofert, termin wniesienia wadium oraz termin otwarcia ofert w niniejszym postępowaniu – zgodnie z poniższym:

Termin składania ofert	– 25.10.2019 r. godzina 10:00
Termin wniesienia wadium	– 25.10.2019 r. godzina 10:00
Termin otwarcia ofert	– 25.10.2019 r. godzina 12:00

W związku z powyższymi zmianami ulegają zapisy cz. IV pkt 2 i 3 oraz cz. VI pkt 4 SIWZ – cz. opisowa.

Przedmiotowe zmiany terminów zostają jednocześnie wprowadzone do treści ogłoszenia o zamówieniu opublikowanego w Dzienniku Urzędowym Unii Europejskiej w dniu 28.08.2019 r. pod nr 2019/S 165-404079 – zmiana dotyczy Sekcji IV.2.2 i IV.2.7.

IV. Mając powyższe na uwadze w załączeniu udostępnia się na stronie internetowej Zamawiającego www.zdw.krakow.pl:

- 1) zamiennie strony nr 41 i 46 SIWZ – cz. opisowa (oznaczone datą 11.10.2019 r.)
- 2) zamienny zał. nr 7 – wzór umowy (oznaczony datą 11.10.2019 r.)
- 3) ogłoszenie o zmianie ogłoszenia (z dnia 11.10.2019 r.)
- 4) dokumenty zamieszczone w linku ftp://ftp.zdw.home.pl/wzp20/51_19 w folderze „załączniki do pisma 11.10.2019 r”.

Niniejsze pismo staje się częścią Specyfikacji Istotnych Warunków Zamówienia.

DIREKTOR
mgr inż. Marja Maj

Rozdzielnik:
www.zdw.krakow.pl
1 x DN-4 a/a

